



ARBOGA

Mod.: A 2608

Varijanta:

moгуća izvedba s preklonikom za desni i lijevi hod

Tehnički podaci	
Snaga bušenja (čelik)	25 mm
Dubina bušenja	135 mm
Snaga urezivanja navoja	M 16
Zatezanje alata	MK 3
Snaga motora	0,65 / 0,9 kW
Pogon	Zahnradgetriebe
Promjer stupa	100 mm
Istak	255 mm
Razmak:	
Nos vretena – stol	925 mm
Veličina radnog stola	500 × 350 mm
Pomak	manualno
Broj okretaja vretena	105-210-350 445-700-890 1.450-2.900
	Ok./min.
Mak. visina stroja.	1.710 mm
Težina stroja	180 kg

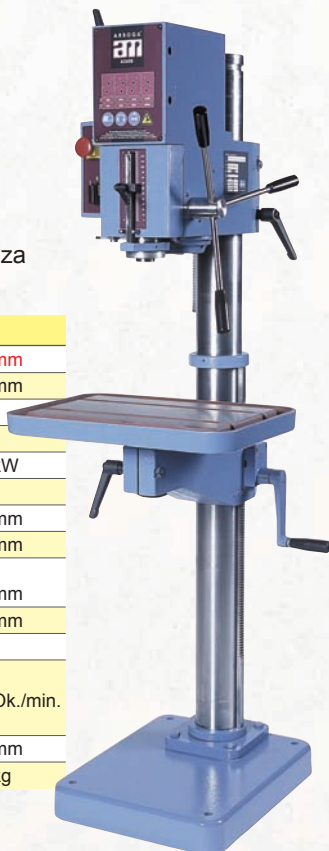

model: A 3008

s manualnim preklonikom za desni i lijevi hod

Tehnički podaci	
Snaga bušenja (čelik)	30 mm
Dubina bušenja	150 mm
Snaga urezivanja navoja	M 16
Zatezanje alata	MK 3
Snaga motora	0,9 / 1,2 kW
Pogon	zupčasti prijenos
Promjer stupa	105 mm
Istak	320 mm
Razmak:	
Nos vretena – stol	890 mm
Veličina radnog stola	500 × 350 mm
Pomak	manualno
Broj okretaja vretena	75-160-265 440-535-890 1.490-3.010
	Ok./min.
Mak. visina stroja	1.785 mm
Težina stroja	235 kg

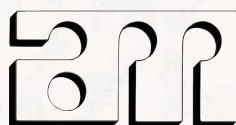

model: A 3008 M

desni i lijevi hod, te s automatskim pomakom

Tehnički podaci	
Snaga bušenja (čelik)	30 mm
Dubina bušenja	150 mm
Snaga urezivanja navoja	M 16
Zatezanje alata	MK 3
Snaga motora	0,9 / 1,2 kW
Pogon	zupčasti prijenos
Promjer stupa	105 mm
Istak	320 mm
Razmak:	
Nos vretena – stol	890 mm
Veličina radnog stola	500 × 350 mm
Pomak	0,10-0,15-0,22-0,30 automat.
Broj okretaja vretena	75-160-265-440 535-890-1.490-3.010
	Ok./min.
Mak. visina stroja	1.785 mm
Težina stroja	260 kg

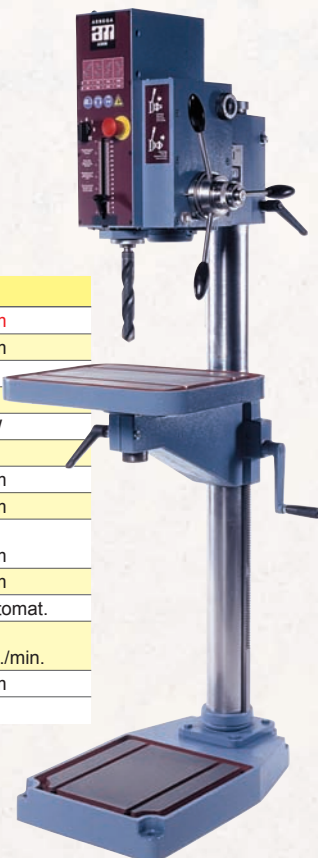

model: A 3808 ELM

Posebne karakteristike:

- elektromagnetsko spajanje uključivanja i isključivanja automatskog pomaka pomoću sklopke s tipkom na ručici za pomicanje
- automatsko namještanje narezivanja navoja
- uređaj za rashladno sredstvo
- glava za bušenje može se namještatati prema visini
- stup od izrazito čvrstog čelika

Tehnički podaci	
Snaga bušenja (čelik)	35 mm
Dubina bušenja	150 mm
Snaga urezivanja navoja	M 18 mm
Zatezanje alata	MK 4
Snaga motora	1,4 / 2,0 kW
Pogon	zupčasti prijenos
Promjer stupa	127 mm
Veličina radnog stola	500 × 400 mm
Pomak	0,1 - 0,17 automat.
Raspon broja- okretaja vretena	75-160-265-440-535- 890-1.490-3.010
	Ok./min.
Visina	2.060 mm
Težina stroja	290 kg

